

## FICHA TÉCNICA

FESTIVAL INTERNACIONAL DE TEATRO CLÁSICO DE ALMAGRO

# TEATRO DE LA VELETA

## 2. ILUMINACIÓN:

### 2.1. Dotación:

01	Mesa ETC 125 canales
24	Canales de dimmers digitales de 2.5 kw
18	P.C. ADB halógenos de 650 wt. con viseras
06	Fresnel Spotlight halógenos de 1,2 kw con viseras
12	Recortes ETC 50° 750 wt.
06	Recortes ETC 36° 575 wt.
12	Source Four Par de 750 w. con lentes intercambiables
06	Portagobos para ETC
04	Iris para ETC

### 2.2. Características:

En la parte de la sala disponemos de una estructura de tubos para iluminación, el montaje del material de iluminación se realiza con andamio y escalera.

El control de iluminación está situado frontalmente al escenario. Este Control está dotado de buena visibilidad y condiciones acústicas respecto al espacio escénico.

## 3. SONIDO.

### 3.1. Dotación:

01	Mesa Yamaha Mixing Console Mx 12/4
01	Reproductor Minidisc / CD de Sony
01	Reproductor grabador CD de Philips
02	Altavoces cajas Electro-Voice de 500 wt. en sala para P.A.
02	Monitores en escenario de 300 wt.
01	Equipo de intercomunicación
01	Equipo de avisos a público.

## 4. MAQUINARIA

### 4.1. Características.

El local carece de peine, cualquier elemento que hubiera que colgar habría que hacerlo de las estructuras de tubo que están repartidas por todo el espacio

## TEATRO DE LA VELETA 2

escénico, a modo de puentes. El espacio escénico se caracteriza por no tener escenario, por lo que las funciones se realizan a nivel de suelo, el cual está realizado en madera.

El teatro dispone 6 bastidores de 152 cm. de ancho x 406 cm . de alto forrados en tela oscurante negra, para el afofe de la caja escénica. El foro del espacio escénico se compone de un telón de tela negra oscurante.

### **5 CARGA Y DESCARGA:**

El acceso para la carga y descarga se realiza a través de la puerta central del patio de butacas. La puerta se compone de dos hojas abatibles.

### **6. CAMERINOS y OTROS:**

Disponemos de 4 camerinos colectivos, con acceso directo al escenario y con baño y duchas.

### **7. LIMPIEZA**

La limpieza de escenario se realizará una hora antes de las representaciones.

**NOTA:** Cualquier posible modificación con respecto a esta ficha técnica deberá ser consultada y aprobada por la Dirección Técnica del Festival.

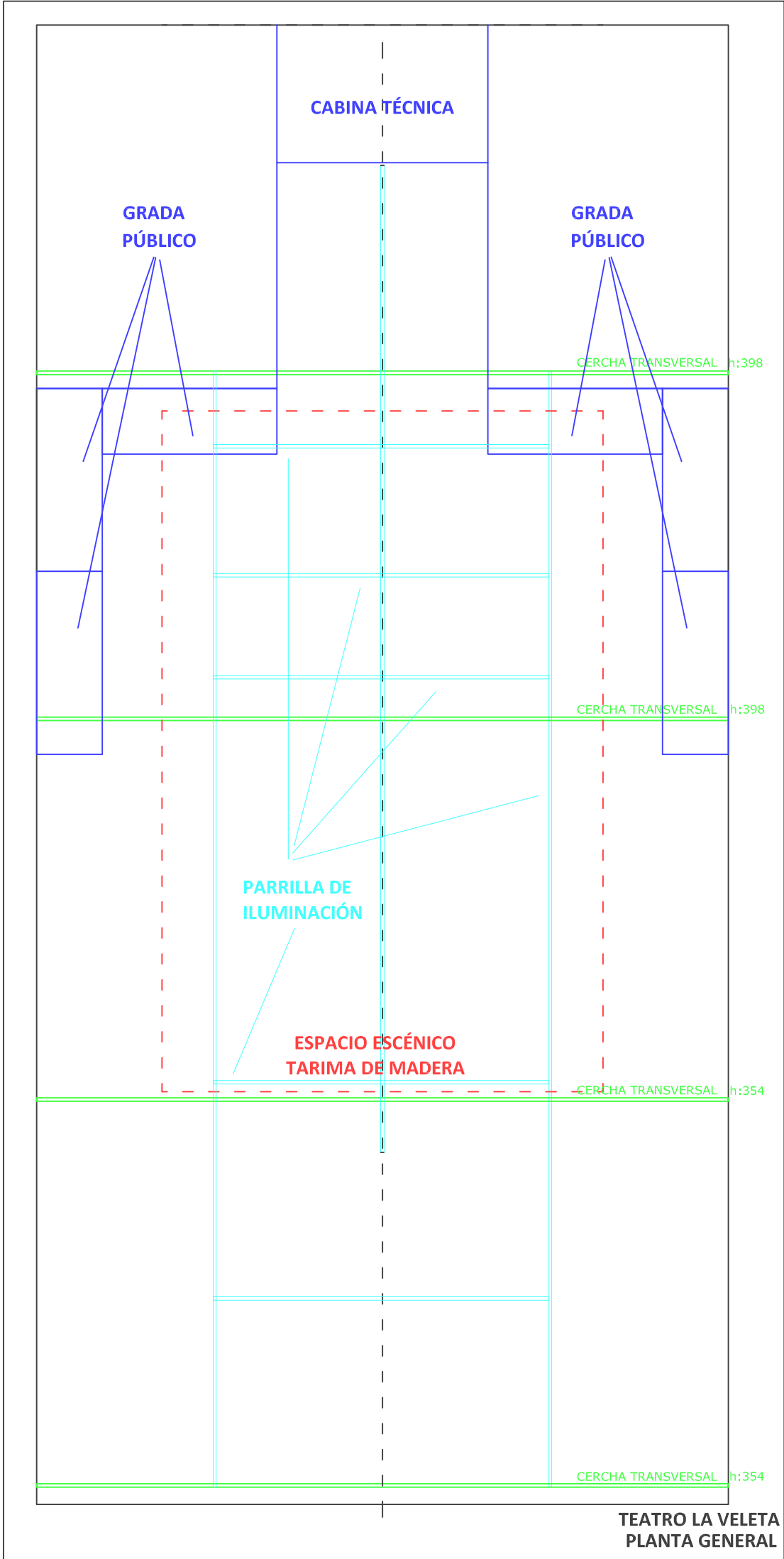

**TEATRO LA VELETA  
PLANTA GENERAL**

CABINA TÉCNICA

ESPACIO ESCÉNICO  
TARIMA DE MADERA

510

787

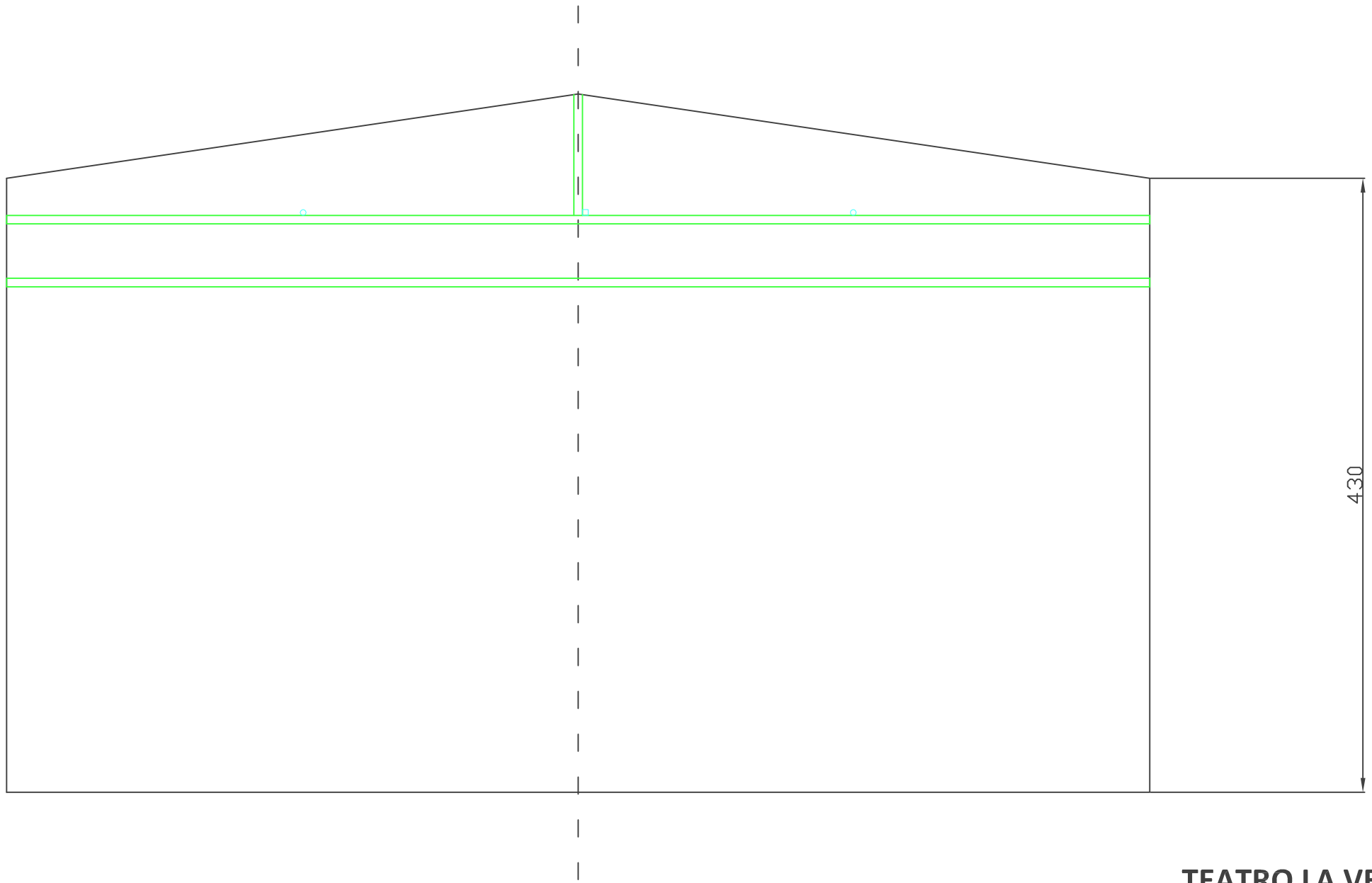

**TEATRO LA VELETA  
ALZADO FRONTAL**